

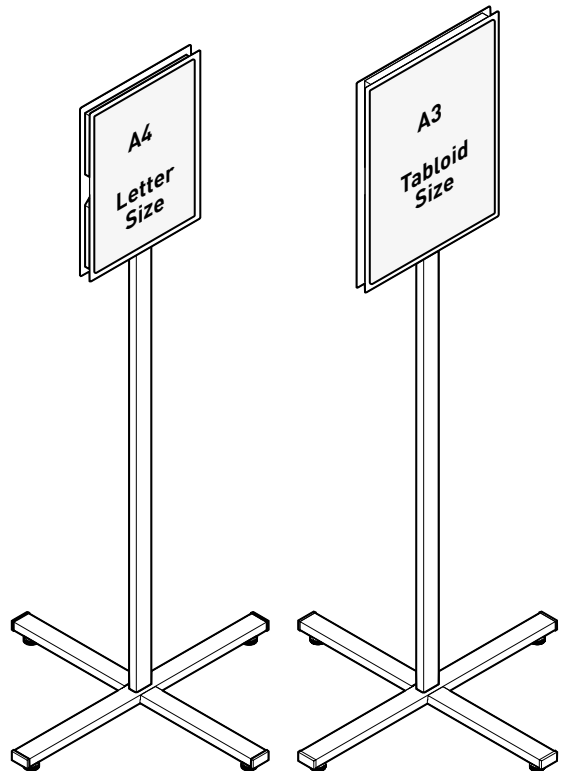

INFO STAND OUTDOOR

DE Nutzungsinformation 02
EN Information for use 02
FR Informations d'utilisation. 03
ES Información sobre el uso 04
NL Gebruiksinformatie 04
IT Informazioni sull'uso 05
SE Information om användning 06
DK Brugsoplysninge. 06
PL Informacja o użytkowaniu 07
NO Bruksinformasjon 08
US Information for use 08



5020

5029

DE Sicherheitshinweise

Zu Ihrer Sicherheit

Beachten und befolgen Sie die gesamten Nutzungsinformationen während der Produktnutzung. Nutzungsinformationen für eine spätere Verfügbarkeit aufbewahren.

Bestimmungsgemäße Verwendung

Der INFO STAND OUTDOOR dient der Präsentation von Informationsblättern im Außenbereich (IPX5 Norm geprüft). Der INFO STAND darf nur kippstabil auf ebenen Bodenbelägen gestellt werden. Jede andere Verwendung gilt als nicht bestimmungsgemäß und führt zum Haftungsausschluss.

Definition der Symbole

CAUTION

Diese Kombination aus Symbol und Signalwort weist auf eine gefährliche Situation hin, die zu leichten oder schweren Verletzungen führen kann, wenn sie nicht vermieden wird.



Dieses Symbol weist auf nützliche Tipps und Empfehlungen sowie Informationen für einen effizienten und reibungslosen Betrieb hin.

Grundlegende Sicherheitshinweise

- Stellen Sie den INFO STAND OUTDOOR nicht in Flucht- oder Rettungswege.
- Achten Sie darauf, dass keine Kinder mit dem Produkt spielen. Der INFO STAND OUTDOOR kann umfallen und Kinder verletzen.
- Bei Sturm oder starkem Wind muss der INFO STAND OUTDOOR gegen Umkippen/Wegfliegen geschützt werden. Dazu kann der Fuß mit Gewichten beschwert oder das Produkt an einem festen Objekt fixiert werden.
- Für Sturmschäden, die an dem Produkt oder durch das Produkt aufgrund mangelhafter Sicherung entstehen, übernimmt die Firma Durable keine Haftung.
- Prüfen Sie in regelmäßigen Abständen die Verschraubungen auf Festigkeit.
- Die Stabilität des INFO STAND OUTDOOR kann nur auf ebenen Böden gewährleistet werden.

Reinigung

Gefahr vor Materialschäden.

- Verwenden Sie keine scharfen Gegenstände, scheuernde oder aggressive Reinigungsmittel und keine Lösungsmittel.
- Reinigen Sie das Produkt mit einem weichen Tuch.

Entsorgung

Gefahr für die Umwelt durch unsachgemäße Entsorgung.

- Trennen Sie die verbauten Materialien nach der Demontage.
- Entsorgen Sie das Produkt entsprechend der lokalen Entsorgungsvorschriften.

EN Safety instructions

For your safety

Observe and follow all usage information when using the product. Store the usage information for later availability if required.

Bestimmungsgemäße Verwendung

The INFO STAND OUTDOOR is used to display information leaflets outdoors (IPX5 standard tested). The INFO STAND may only be placed on level floor coverings in a non-tilting manner. Any other use is considered improper and will result in exclusion of liability.

Definition of symbols

CAUTION

This combination of symbol and signal word indicates a hazardous situation which, if not avoided, may result in minor or serious injuries.



This symbol indicates useful tips and recommendations as well as information for efficient and smooth operation.

Fundamental safety instructions

- Do not place the INFO STAND OUTDOOR in escape routes or rescue routes.
- Make sure that children do not play with the product. The INFO STAND OUTDOOR can fall over and injure children.
- In storms or strong wind, the INFO STAND

OUTDOOR must be protected against tipping over/flying away. For this purpose the base can be weighted down with weights or the product can be fastened to a fixed object.

- Durable accepts no liability for storm damage caused to the product or caused by the product due to inadequate securing.
- Check the screw connections for tightness at regular intervals.
- The stability of the INFO STAND OUTDOOR can only be guaranteed on level floors.

Cleaning

Danger of material damage.

- Aggressive cleaning agents or sharp objects can damage the surfaces.
- Do not use any sharp objects, abrasive or aggressive cleaning agents or solvents.
- Clean the product with a soft cloth.

Disposal

Danger to the environment due to improper disposal.

- Separate the installed materials after disassembly.
- Dispose of the product in accordance with local disposal regulations.

FR Consignes de sécurité

Pour votre sécurité

Respectez et suivez toutes ces informations pendant l'utilisation du produit. Conservez les informations d'utilisation pour qu'elles restent disponibles ultérieurement.

Utilisation conforme

Le stand INFO STAND OUTDOOR sert à présenter des fiches d'information dans les espaces extérieurs (testé selon la norme IPX5). Le stand INFO STAND doit être posé uniquement sur un sol plan, sans risque de basculement.

Toute autre utilisation est considérée comme non conforme à l'usage prévu et entraîne l'exclusion de la responsabilité.

Définition des symboles

⚠ CAUTION

Cette combinaison d'un symbole et d'un mot d'avertissement indique une situation dangereuse qui, si elle n'est pas évitée, peut entraîner des blessures légères ou graves.

i

Ce symbole indique des conseils et des recommandations utiles ainsi que des informations pour un fonctionnement efficace et sans faille.

Consignes de sécurité essentielles

- Ne placez pas le stand INFO STAND OUTDOOR dans les voies d'évacuation ou de secours.
- Veillez à ce que les enfants ne jouent pas avec le produit. Le stand INFO STAND OUTDOOR peut se renverser et blesser les enfants.
- En cas de tempête ou de vent fort, le stand INFO STAND OUTDOOR doit être protégé pour éviter qu'il bascule ou s'envole. Pour ce faire, le pied peut être lesté avec des poids ou le produit peut être attaché à un objet fixe.
- La société Durable décline toute responsabilité en cas de dommages causés par une tempête soit au produit lui-même ou soit par le produit, du fait d'une sécurisation insuffisante.
- Vérifiez à intervalles réguliers la solidité des raccords à vis.
- La stabilité du stand INFO STAND OUTDOOR ne peut être garantie que sur des sols plans.

Nettoyage

Risque de dommages matériels.

- Les nettoyeurs agressifs ou les objets tranchants peuvent endommager les surfaces.
- N'utilisez pas d'objets tranchants, de produits de nettoyage abrasifs ou agressifs ni de solvants.
- Nettoyez le produit avec un chiffon doux.

Élimination

Danger pour l'environnement en cas d'élimination incorrecte.

- Séparez les matériaux installés après le démontage.
- Éliminez le produit conformément aux réglementations locales en matière d'élimination des déchets.

ES Instrucciones de seguridad

Para su seguridad

Tenga en cuenta y siga toda la información de uso durante el uso del producto. Guarde la información de uso para tenerla a mano en el futuro.

Uso previsto

El INFO STAND OUTDOOR sirve para la presentación de hojas informativas en exteriores (probado según el estándar IPX5). El INFO STAND debe colocarse de forma estable en superficies horizontales.

Cada uso diferente se considera inapropiado y provoca la exención de responsabilidad.

Definición de los símbolos

CAUTION

Esta combinación de símbolo y designación de advertencia indica una situación peligrosa que puede provocar lesiones leves o graves si no se evita.



Este símbolo indica consejos y recomendaciones útiles, así como información para un servicio eficiente y sin problemas.

Indicaciones de seguridad básicas

- No coloque el INFO STAND OUTDOOR en vías de evacuación de emergencia.
- Evite que los niños puedan jugar con el producto. El INFO STAND OUTDOOR podría caerse y dañar a los niños.
- En caso de tormenta o viento fuerte, el INFO STAND OUTDOOR debe protegerse para que no vuelque o salga volando. Para ello, se puede colocar un peso sobre el pie o fijar el producto a un objeto sólido.
- La empresa Durable no asume ninguna responsabilidad por los daños causados por tormentas que le ocurran al producto o que sean causados por el producto debido a una seguridad inadecuada.
- Compruebe de forma regular el ajuste del atornillado.
- Sólo se puede garantizar la estabilidad del INFO STAND OUTDOOR en superficies horizontales.

Limpieza

Riesgo de daños materiales.

- Los detergentes agresivos y los objetos afilados pueden dañar las superficies.
- No usar objetos afilados, detergentes agresivos o abrasivos o disolventes.
- Limpiar el producto con un paño suave.

Eliminación

Riesgo para el medio ambiente debido a una eliminación inadecuada.

- Separe los materiales usados después del desmontaje.
- Eliminar el producto según las disposiciones de eliminación de residuos locales.

NL Veiligheidsinstructies

Voor uw veiligheid

Neem alle gebruiksinformatie in acht en volg deze op wanneer u het product gebruikt. Sla gebruiksinformatie op om er later nog eens naar te kijken.

Beoogd gebruik

De INFO STAND OUTDOOR wordt gebruikt om buitenshuis informatiefolders te presenteren (getest volgens IPX5 norm). De INFO STAND mag alleen op een vlakke ondergrond worden geplaatst waar hij niet kan omvallen.

Elk ander gebruik geldt als oneigenlijk en leidt tot uitsluiten van de aansprakelijkheid.

Definitie van de symbolen

CAUTION

Deze combinatie van symbool en signaalwoord duidt op een gevaarlijke situatie die, indien deze niet wordt vermeden, kan leiden tot licht of ernstig letsel.



Dit symbool duidt op nuttige tips en aanbevelingen en op informatie voor een efficiënte en vlekkeloze werking.

Fundamentele veiligheidsinstructies

- Plaats de INFO STAND OUTDOOR niet in vlucht- of reddingsroutes.
- Zorg ervoor dat er geen kinderen met het product spelen. De INFO STAND OUTDOOR kan

omvallen en kinderen verwonden.

- Bij storm of sterke wind moet de INFO STAND OUTDOOR worden beschermd tegen omvallen/wegvliegen. De basis kan hiervoor worden verzwaaard met gewichten of het product kan worden bevestigd aan een vast object.
- De firma Durable aanvaardt geen aansprakelijkheid voor stormschade aan het product of door het product als gevolg van onvoldoende bescherming.
- Controleer regelmatig of de schroefverbindingen nog goed vastzitten.
- De stabiliteit van de INFO STAND OUTDOOR kan alleen worden gegarandeerd op een vlakke ondergrond.

Reiniging

Gevaar voor materiële schade.

- Agressieve reinigingsmiddelen of scherpe voorwerpen kunnen de oppervlakken beschadigen.
- Gebruik geen scherpe voorwerpen, schurende of agressieve reinigingsmiddelen en geen oplosmiddelen.
- Reinig het product met een zachte doek.

Weggoaien

Gevaar voor het milieu door onvakkundig weggoaien.

- Scheid de gebruikte materialen na de demontage.
- Gooi het product weg volgens de plaatselijke afvalverwerkingsrichtlijnen.

IT Istruzioni di sicurezza

Per la tua sicurezza

Osserva e rispetta tutte le avvertenze di sicurezza durante l'uso del prodotto. Conserva le Istruzioni di sicurezza per future consultazioni.

Utilizzo conforme allo scopo

INFO STAND OUTDOOR serve a presentare stampati informativi negli esterni (a norma IPX5). INFO STAND può essere collocato solo a prova di ribaltamento su pavimentazioni in piano.

Ogni utilizzo diverso è considerato non conforme e comporta esclusione della responsabilità.

Spiegazione dei simboli

CAUTION

Questa combinazione di simbolo e parola-segnale rimanda a una situazione di pericolo che, se non evitata, può portare a ferimento lieve o grave.



Questo simbolo rimanda a consigli e suggerimenti utili nonché a informazioni per un funzionamento efficace e senza intoppi.

Avvertenze di sicurezza fondamentali

- Non collocare INFO STAND OUTDOOR in punti dove possa ostacolare vie di fuga e uscite di emergenza.
- Fare attenzione che i bambini non giochino con il prodotto. INFO STAND OUTDOOR potrebbe ribaltarsi e ferire i bambini.
- In caso di temporale o forte vento, INFO STAND OUTDOOR deve essere assicurato in modo che non si ribalti/non venga trascinato via. Per farlo si può appesantirne la base con elementi appositi o fissare il prodotto ad un oggetto saldo.
- Per danni al prodotto in seguito a un temporale dovuti a una scadente messa in sicurezza, la Durable declina qualsiasi responsabilità.
- Controllare regolarmente che i collegamenti a vite abbiano sede fissa.
- La stabilità di INFO STAND OUTDOOR può essere garantita solo su pavimentazioni in piano.

Pulizia

Rischio di danni materiali.

- Detersivi aggressivi o oggetti appuntiti possono scalfire le superfici.
- Non utilizzare oggetti appuntiti, detersivi abrasivi o aggressivi o solventi.
- Pulire il prodotto con un panno morbido.

Smaltimento

Rischi per l'ambiente da smaltimento non idoneo.

- Differenziare i materiali residui dopo lo smontaggio.
- Smaltire il prodotto in conformità alle vigenti norme di smaltimento.

SE Säkerhetsanvisningar

För din egen säkerhet

Beakta och följ all användarinformation medan du använder produkten. Spara på användarinformationen för senare användning.

Avsedd användning

INFO STAND OUTDOOR används till presentation av informationsblad i utomhusmiljö (testad enligt standard IPX5). INFO STAND OUTDOOR får endast ställas på jämna underlag utan risk för att välta. All annan användning definieras som ej avsedd användning och leder till ansvarsfrihet.

Definition av symbolerna

CAUTION

Denna kombination av symbol och signalord informerar om en farlig situation som kan leda till lätta eller allvarliga personskador om den inte undviks.



mendationer samt information för en effektiv och smidig användning.

Grundläggande säkerhetsanvisningar

- Ställ inte INFO STAND OUTDOOR i utrymningsvägar eller räddningsvägar.
- Se till att inga barn leker med produkten. Det finns risk för att INFO STAND OUTDOOR välter och skadar barn.
- Vid storm eller stark vind ska INFO STAND OUTDOOR skyddas mot att välta/flyga iväg. För detta ändamål kan en tyngd läggas på foten eller produkten fixeras vid ett fast föremål.
- För stormskador på produkten eller som har orsakats av produkten på grund av bristfälligt förankring övertar firman Durable inget ansvar.
- Kontrollera regelbundet att skruvförbanden är fasta.
- Det kan endast garanteras att INFO STAND OUTDOOR står stabilt om underlaget är jämnt.

Rengöring

Risk för materialskador.

- Aggressiva rengöringsmedel eller vassa föremål kan skada ytorna.

- Använd inga vassa föremål, inga repande eller aggressiva rengöringsmedel och inga lösningsmedel.
- Rengör produkten med en mjuk duk.

Avfallshantering

Risk för miljön vid felaktig avfallshantering.

- Ta isär de olika materialen efter demonteringen.
- Avfallshandera produkten enligt gällande lokala föreskrifter för avfallshantering.

DK Sikkerhedsanvisninger

Af hensyn til din sikkerhed

Overhold og følg alle brugsanvisninger, når produktet benyttes. Opbevar brugsanvisningerne til senere brug.

Føremålsbestemt anvendelse

INFO STAND OUTDOOR benyttes til at præsentere informationsbrochurer udendørs (IPX5-standard-testet). INFO STAND må kun opstilles på et plant underlag, så den ikke vælter.

Enhver anden anvendelse anses som ikke-føremålsbestemt anvendelse og medfører ansvarsfraskrivelse.

Definition af symbolerne

CAUTION

Denne kombination af symbol og signalord henviser til en farlig situation, som kan medføre mindre eller alvorlige personskader, hvis den ikke undgås.



Dette symbol henviser til nyttige tips og anbefalinger samt informationer om en effektiv og problemfri drift.

Grundlæggende sikkerhedsinstruktioner

- INFO STAND OUTDOOR må ikke anbringes i flugt- eller redningsveje.
- Sørg for, at børn ikke leger med produktet. INFO STAND OUTDOOR kan vælte og skade børn.
- I tilfælde af storm eller kraftig vind skal INFO STAND OUTDOOR sikres mod at vælte/flyve væk. Dette gøres ved at anbringe vægte på produktets fødder eller ved at fastgøre det til en fast genstand.

- Firma Durable påtager sig intet ansvar for stormskader på produktet eller stormskader, der forårsages af produktet som følge af mangelfuld sikring.
- Kontrollér med jævne mellemrum, at skruesamlingerne er fastspændte.
- INFO STAND OUTDOOR's stabilitet kan kun garanteres på plant underlag.

Rengøring

Risiko for materielle skader.

- Aggressive rengøringsmidler eller skarpe genstande kan beskadige overfladerne.
- Benyt ikke skarpe genstande, slibende eller aggressive rengøringsmidler og heller ingen opløsningsmidler.
- Rengør produktet af med en blød klud.

Bortskaffelse

Risiko for miljøet som følge af ukorrekt bortskaffelse.

- Adskil de monterede materialer efter afmonteringen.
- Bortskaf produktet i overensstemmelse med de lokale bestemmelser om bortskaffelse.

PL

Wskazówki dotyczące bezpieczeństwa

Dla własnego bezpieczeństwa

Przestrzegaj wszystkich informacji dotyczących użytkowania produktu. Zachowaj informacje dotyczące użytkowania do późniejszego wglądu.

Użytkowanie zgodne z przeznaczeniem

INFO STAND OUTDOOR służy do prezentacji ulotek informacyjnych na zewnątrz (przetestowany zgodnie z normą IPX5). INFO STAND można ustawiać tylko na stabilnych, równych podłożach, tak aby nie mógł się przewrócić.

Każde inne użycie uważane jest za niezgodne z przeznaczeniem i powoduje wyłączenie odpowiedzialności.

Definicja symboli

CAUTION

To połączenie symbolu i hasła ostrzegawczego wskazuje na niebezpieczną sytuację, która może spowodować drobne lub poważne obrażenia.

 i

Ten symbol wskazuje na przydatne informacje i zalecenia, a także wskazówki dotyczące sprawnej i bezproblemowej eksploatacji.

Podstawowe wskazówki dotyczące bezpieczeństwa

- Nie stawiać INFO STAND OUTDOOR na drogach ewakuacyjnych ani ratunkowych.
- Uważać, aby dzieci nie bawiły się produktem. INFO STAND OUTDOOR może się przewrócić i zranić dzieci.
- W przypadku burzy lub silnego wiatru należy zabezpieczyć INFO STAND OUTDOOR przed przewróceniem lub porwaniem przez wiatr. W tym celu można obciążyć podstawę lub zamocować produkt do stałego obiektu.
- Firma Durable nie ponosi odpowiedzialności za związane z burzą uszkodzenia produktu ani szkody spowodowane przez produkt z powodu jego niewłaściwego zabezpieczenia.
- Należy regularnie sprawdzać, czy połączenia śrubowe są dobrze dokręcone.
- Stabilność INFO STAND OUTDOOR jest zapewniona tylko na równych podłożach.

Czyszczenie

Niebezpieczeństwo uszkodzeń.

- Agresywne środki czyszczące lub ostre przedmioty mogą uszkodzić powierzchnie.
- Nie używać żadnych ostrych przedmiotów, szorujących lub agresywnych środków czyszczących ani rozpuszczalników.
- Czyścić produkt za pomocą miękkiej szmatki.

Usuwanie

Zagrożenie dla środowiska z powodu niewłaściwego usuwania.

- Po demontażu posegregować zastosowane materiały.
- Usuwać produkt zgodnie z lokalnymi przepisami dotyczącymi usuwania.

NO Sikkerhetsanvisninger

Til din sikkerhet

Vær oppmerksom på og følg all bruksinformasjon ved bruk av produktet. Oppbevar bruksinformasjoner til senere bruk.

Tiltenkt bruk

INFO STAND OUTDOOR tjener til informasjonsark i uteområder (IPX5 standard kontrollert). INFO STAND skal bare stilles opp veltesikkert på plane underlag.

Hver annen bruk gjelder som ikke tiltenkt og fører til ansvarsfraskrivelse.

Definisjon av symbolene

⚠ CAUTION

Denne kombinasjonen av symbol og signalord henviser til en farlig situasjon som kan medføre lette eller grove kroppsskader, hvis den ikke unngås.



Dette symbolet henviser til nyttige tips og anbefalinger samt til informasjon for en effektiv og knirkefri drift.

Grunnleggende sikkerhetsinformasjon

- Ikke plasser INFO STAND OUTDOOR i rømnings- eller- redningsveier.
- Pass på at barn ikke leker med produktet. INFO STAND OUTDOR kan velte og skade barn.
- Ved storm og sterk vind skal INFO STAND OUTDOOR beskyttes mot at det velter/flyr vekk. Til dette kan foten belastes med vekter eller produktet fikseres med et fast objekt.
- For stormskader som oppstår på grunn av mangelfull sikring, overtar firmaet Durable intet ansvar.
- Kontroller med regelmessige mellomrom forskruingene for at de sitter fast.
- Stabiliteten til INFO STAND OUTDOOR kan kun garanteres på plant underlag.

Rengjøring

Fare for skader på materialet.

- Aggressive rengjøringsmidler eller skarpe gjenstander kan skade overflatene.
- Ikke bruk skarpe gjenstander, skurende eller aggressive rengjøringsmidler og ikke løsemidler.
- Rengjør produktet med en myk klut.

Kassering

Fare for miljøet ved usakkyndig kassering.

- Skill de monterte materialene fra hverandre etter demonteringen.
- Kasser produktet i samsvar med lokale forskrifter for kassering.

US Safety instructions

For your safety

Observe and follow all usage information when using the product. Store the usage information for later availability if required.

Intended use

The INFO STAND OUTDOOR is used to display information leaflets outdoors (IPX5 standard tested). The INFO STAND may only be placed on level floor coverings in a non-tilting manner.

Any other use is considered improper and will result in exclusion of liability.

Definition of symbols

⚠ CAUTION

This combination of symbol and signal word indicates a hazardous situation which, if not avoided, may result in minor or serious injuries.



This symbol indicates useful tips and recommendations as well as information for efficient and smooth operation.

Fundamental safety instructions

- Do not place the INFO STAND OUTDOOR in escape routes or rescue routes.
- Make sure that children do not play with the product. The INFO STAND OUTDOOR can fall over and injure children.

- In storms or strong wind, the INFO STAND OUTDOOR must be protected against tipping over/flying away. For this purpose the base can be weighted down with weights or the product can be fastened to a fixed object.
 - Durable accepts no liability for storm damage caused to the product or caused by the product due to inadequate securing.
 - Check the screw connections for tightness at regular intervals.
 - The stability of the INFO STAND OUTDOOR can only be guaranteed on level floors.
-

Cleaning

Danger of material damage.

- Aggressive cleaning agents or sharp objects can damage the surfaces.
 - Do not use any sharp objects, abrasive or aggressive cleaning agents or solvents.
 - Clean the product with a soft cloth.
-

Disposal

Danger to the environment due to improper disposal.

- Separate the installed materials after disassembly.
- Dispose of the product in accordance with local disposal regulations.



A

5020

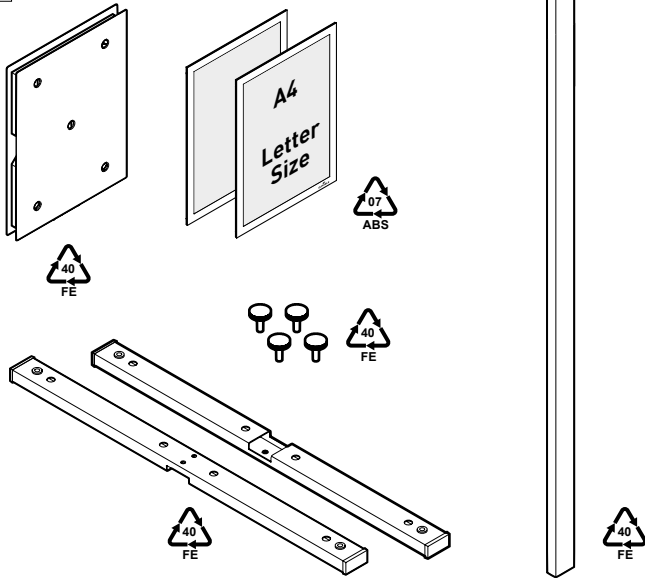

B

5029

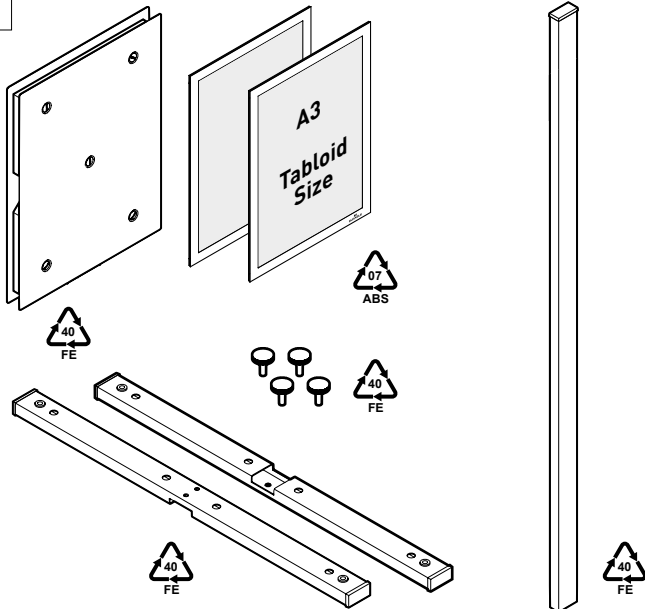



01

A

B

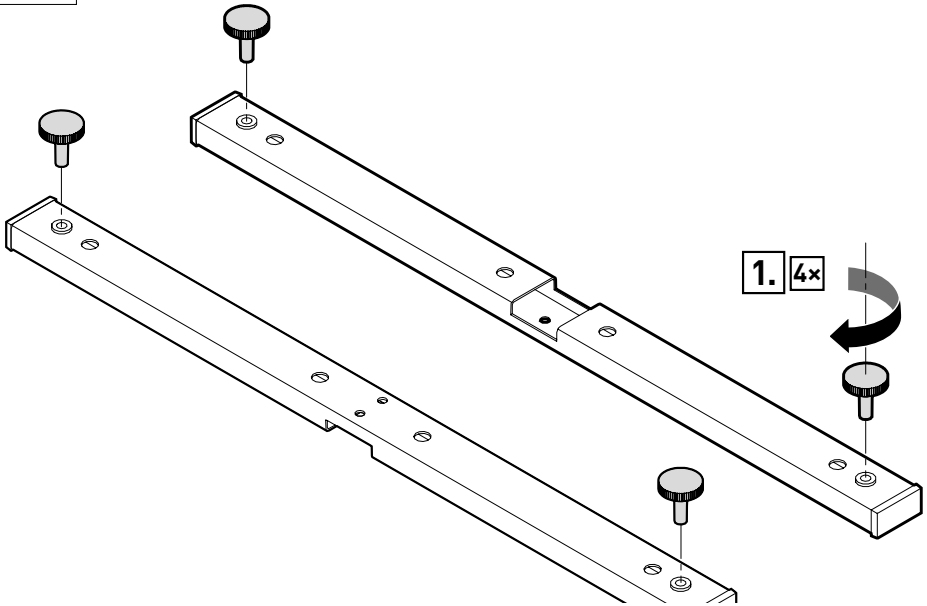

02

A

B

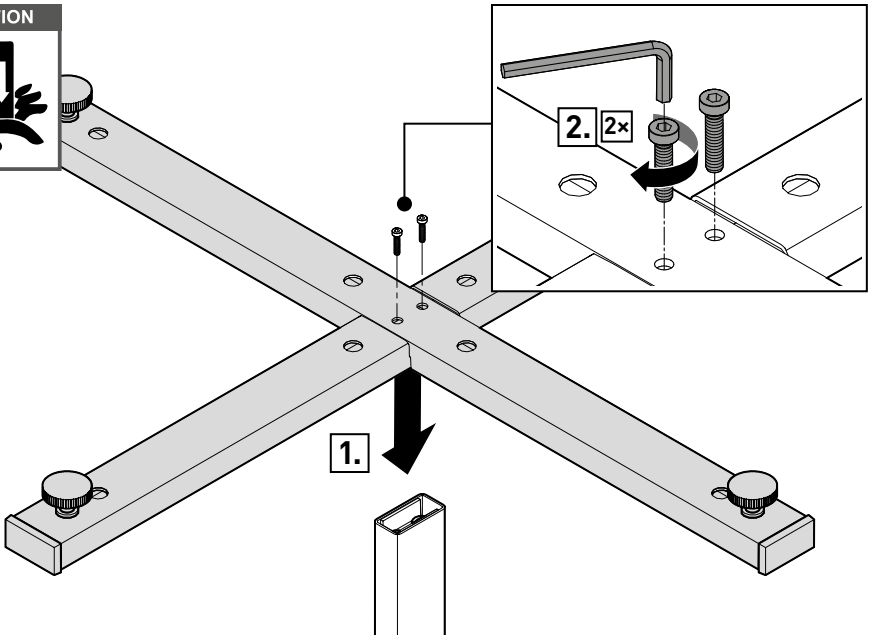

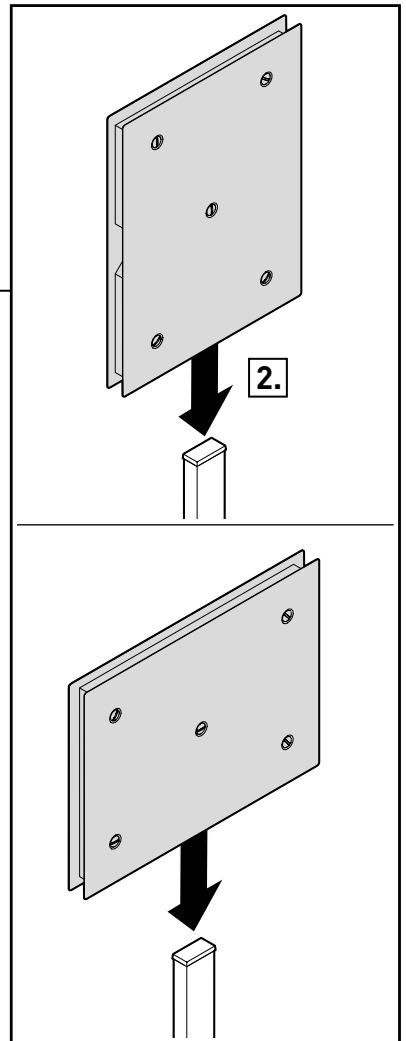
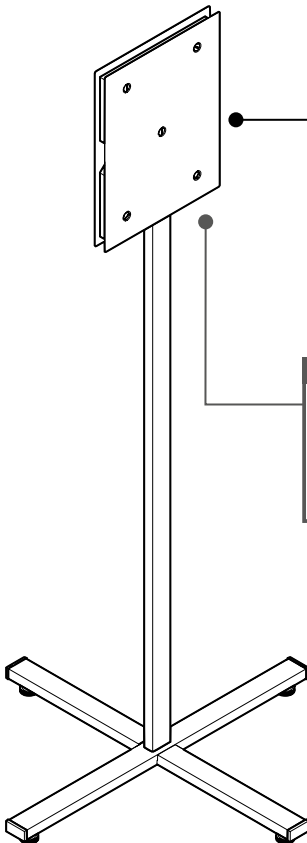
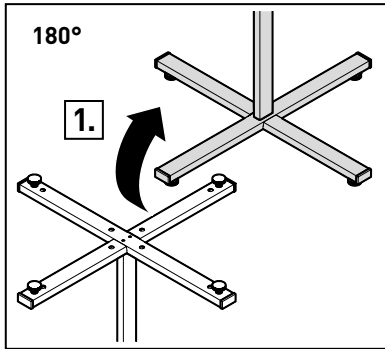

04

A

B

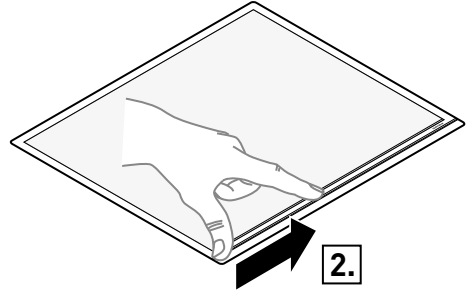
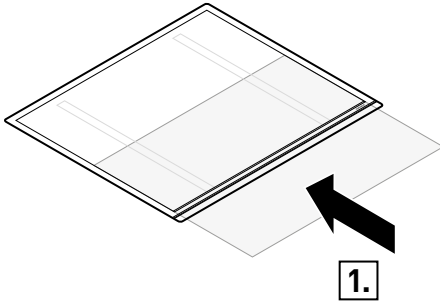

05

A

B

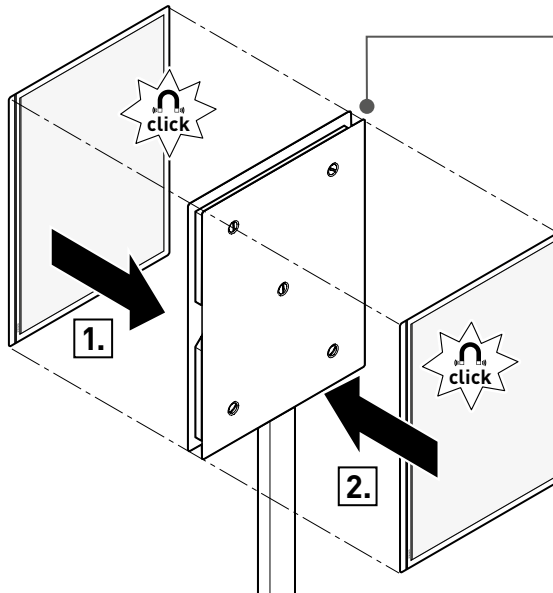

2.

i

optional

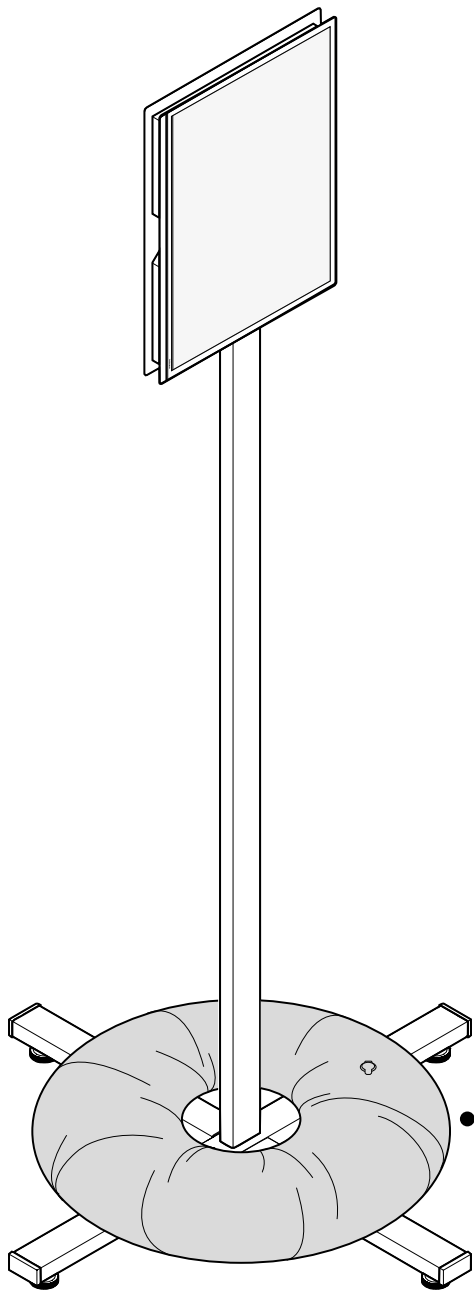

i

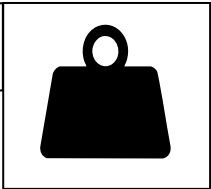



DURABLE

DURABLE · Hunke & Jochheim GmbH & Co. KG
Westfalenstraße 77-79 · 58636 Iserlohn · Germany
T +49 (0)2371 662-0 · F +49 (0)2371 662-221
info@ durable.de · durable.de